

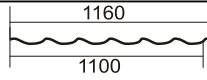

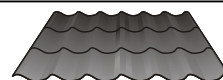
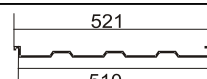

№ эл-та	Наименование	Сечение	Общий вид	В, мм	СТОИМОСТЬ	
					руб./м.п.	руб./м.кв.
1	Сайдинг (корабельная рейка)			508	—	890(0,45) 695(0,4)
2	Металлосайдинг "Клеёный брус"			365	—	890(0,45)
3	Панель линейная (фасадная)			225	пр. цвет	890(0,45)
4	Фасадная металлокасета			толщ. 0,5 мм толщ. 0,7 мм	—	935 1335
5	Угол наружный профильный			80 100 110		—
6	Угол внутренний профильный			100 110		—
7	Угол наружный полунакладной			60 80 100 110		—
8	Угол внутренний полунакладной			60 80 100 110		—
9	Угол наружный накладной			30 40 50 60 80 100		—
10	Угол внутренний накладной			30 40 50 60 80 100		—
11	Угол внутренний			80 100		—
12	Планка стыковочная			60		—
13	Наличник			40 50		—
14	Аквилон					—
15	Рейка стартовая горизонтальная					—
16	Планка оконная					895(0,45)
17	Слив оконный					895(0,45)
18	Слив цокольный					895(0,45)
19	Панель потолочная				#ЗНАЧ!	—
20	Нестандартные гнутые элементы(0,45)					895(0,45)
21	Нестандартные гнутые элементы(0,4)					830(0,4)

№ эл-та	Наименование	Сечение	Общий вид	В, мм	Стоимость	
					оцинкованный	окрашенный
1	Профиль волновой "Монтеррей"			1160	окрашенная	800(0,45) 620(0,4)
2	Двухфальцевый профилированный лист			510	окрашенный оцинкованный	890(0,45) 600(0,45)
3	Профилированный лист МП 20			1150	окрашенный оцинкованный	780(0,45) 590(0,4) 470(0,45)
4	Профилированный лист С 8			1200	окрашенный оцинкованный	740(0,45) 570(0,4) 450(0,45)
5	Профилированный лист НС 44Р			1050	окрашенный оцинкованный	850(0,45) 510(0,45) 720(0,7)
6	Конек плоский (окраш./оцинк.)			135 185	268,5 358	214,5 286
7	Конек фигурный				384,85	307,45
8	Ендова внутренняя			135 285	268,5 537	214,5 429
9	Ендова декоративная				223,75	178,75
10	Ендова декоративная сложная				223,75	178,75
11	Планка карнизная				161,1	128,7
12	Планка пристенная				161,1	128,7
13	Боевая планка				210,3	168,0

14	Ветровая планка				259,55	207,35	
15	Водоотводный желоб вар. №1				259,55	207,35	
16	Водоотводный желоб вар. №2				259,55	207,35	
17	Нестандартные гнутые элементы с полимерным покрытием (0,45)				895		
18	Нестандартные гнутые элементы с полимерным покрытием(0,4)				830		
19	Нестандартные гнутые элементы из оцинкованной стали				715		

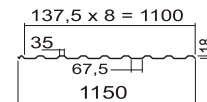
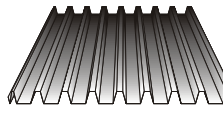
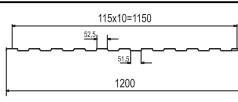
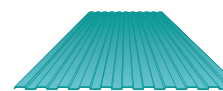
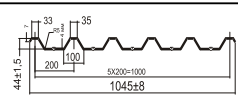

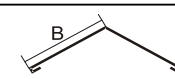
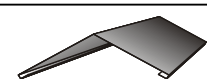
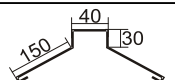
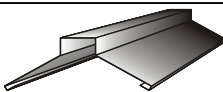
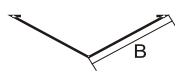
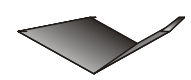
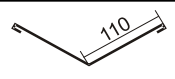
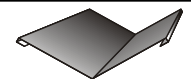
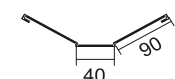
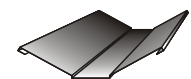
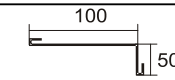
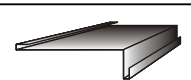
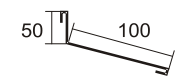
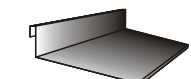
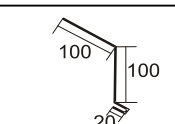
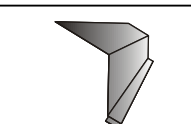
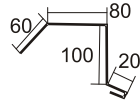
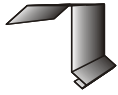
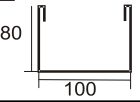
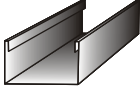
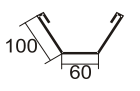
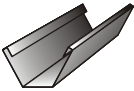
**ПОЛИМЕР
ПРОФИЛЬ**

Из металла:
ИЛМН, ИМН (Россия), Posko (Корея),
Yodogawa Steel (Япония), Arceor (Бельгия)

ЗАВОД ФАСАДНЫХ И КРОВЕЛЬНЫХ МАТЕРИАЛОВ

Прейскурант цен

на элементы жесткой металлической
облицовки из оцинкованной стали
с декоративным полимерным покрытием

ООО "ПОЛИМЕР-ПРОФИЛЬ" ИНН 2204017599 КПП 220401001
Р/Сч. № 407 028 107 024 501 310 09 Бийское ОСБ №153 г. Бийск
Алтайский банк Сбербанка РФ г. Барнаул БИК 040173604 ОГРН 1042201644748
К/Сч. № 301 018 102 000 000 006 04, 659315, Бийск, Социалистическая 17а.

утверждаю, директор ООО "Полимер-Профиль"

Масленников О.Л.

Тел.: (3854) 32-76-70, 36-40-80, 44-26-43, 36-36-78

E-mail: pprof_market@mail.ru

№ эл-та	Наименование	Сечение	Общий вид	В, мм	Стоимость	
					руб./м.п.	руб./м.кв.
1	Металлосайдинг с покрытием премиум			508	Wood	1040
2	Панель линейная (фасадная) с покрытием премиум			255	Wood	1 040
3	Профиль волновой "Монтеррей" с покрытием премиум			1160	Wood	
4	Профилированный лист МП 20 с покрытием премиум			1150	Wood	930
5	Профилированный лист С 8 с покрытием премиум			1200	Wood	890
6	Металлосайдинг "Клеёный брус" с покрытием премиум			365	Wood	1040
Доборные элементы с премиум покрытием Velvet для кровли						
7	Конек фигурный			150	0	
8	Ветровая планка				0	
9	Конек плоский			135 185	0 0	—
Доборные элементы с премиум покрытием Wood для фасада						
10	Угол наружный профильный			80 100 110	448,0 504,0 532,0	—
11	Угол внутренний профильный			100 110	504,0 532,0	—
12	Угол наружный накладной			50 80 100	182,0 266,0 322,0	
13	Угол внутренний накладной			50 80 100	182,0 266,0 322,0	
14	Угол внутренний			80 100	336,0 392,0	—
15	Планка стыковочная			60	308,0	—
16	Наличник			40 50	175,0 203,0	—
17	Аквилон				203,0	—
18	Рейка стартовая горизонтальная				70,0	—
19	Гнутые элементы Wood					1400
20	Гнутые элементы Velvet					

**Wood - это инновационное покрытие стали толщиной 35мм на основе полиэстера. Рисунок наносится методом офсетной печати по принципу комбинации 4 основных цветов. Это позволяет получить четкий и устойчивый рисунок с разнообразными и естественными оттенками - камень, светлое и темное дерево. Изделия с покрытием Wood и Stone - настоящее открытие для тех, кто предпочитает эстетику природной красоты для качественной и оригинальной отделки своего дома. Этот материал, в отличие от натурального дерева, не нужно обрабатывать антисептическими и противопожарными средствами. По сравнению с натуральным камнем отделка цоколя и возведение забора не вызовут никаких затруднений и прослужат Вам долгие годы.

* Velvet - текстурированный модифицированный полиэстер, современная разработка в области придания покрытия стали на основе полиэстера повышенных защитных и декоративных свойств.